

装配一览 - 正时链盖板

- 1 - 螺栓
 - 9 Nm
- 2 - 排气凸轮轴调节阀 1 -N 318-
- 3 - 密封环
 - 更换时必须拆下盖板
- 4 - 正时链上部盖板
 - 拆卸和安装 → Kapitel
- 5 - 密封条
 - 损坏时更换
- 6 - 密封盖
- 7 - 螺栓
 - 拧紧顺序 → 车锚
 - 9 Nm
- 8 - 密封条
 - 损坏时更换
- 9 - O 形圈
 - 更换
 - 用发动机机油润滑
- 10 - 发动机
- 11 - 固定销
 - 定心盖板
- 12 - 正时链下部盖板
 - 带轴密封环
 - 更换 → Kapitel
- 13 - 轴密封环
 - 用于减震器 / 曲轴皮带轮
 - 更换 → Kapitel
- 14 - 密封塞
 - 更换
- 15 - 螺栓
 - 更换
 - 带 15 个螺栓的拧紧顺序 → 车锚
- 16 - O 形圈
 - 更换
 - 安装前上油
- 17 - 机油尺导管
- 18 - 螺栓
 - 9 Nm
- 19 - 凸轮轴调节阀 1 -N 205-
 - 拆卸和安装 → Kapitel

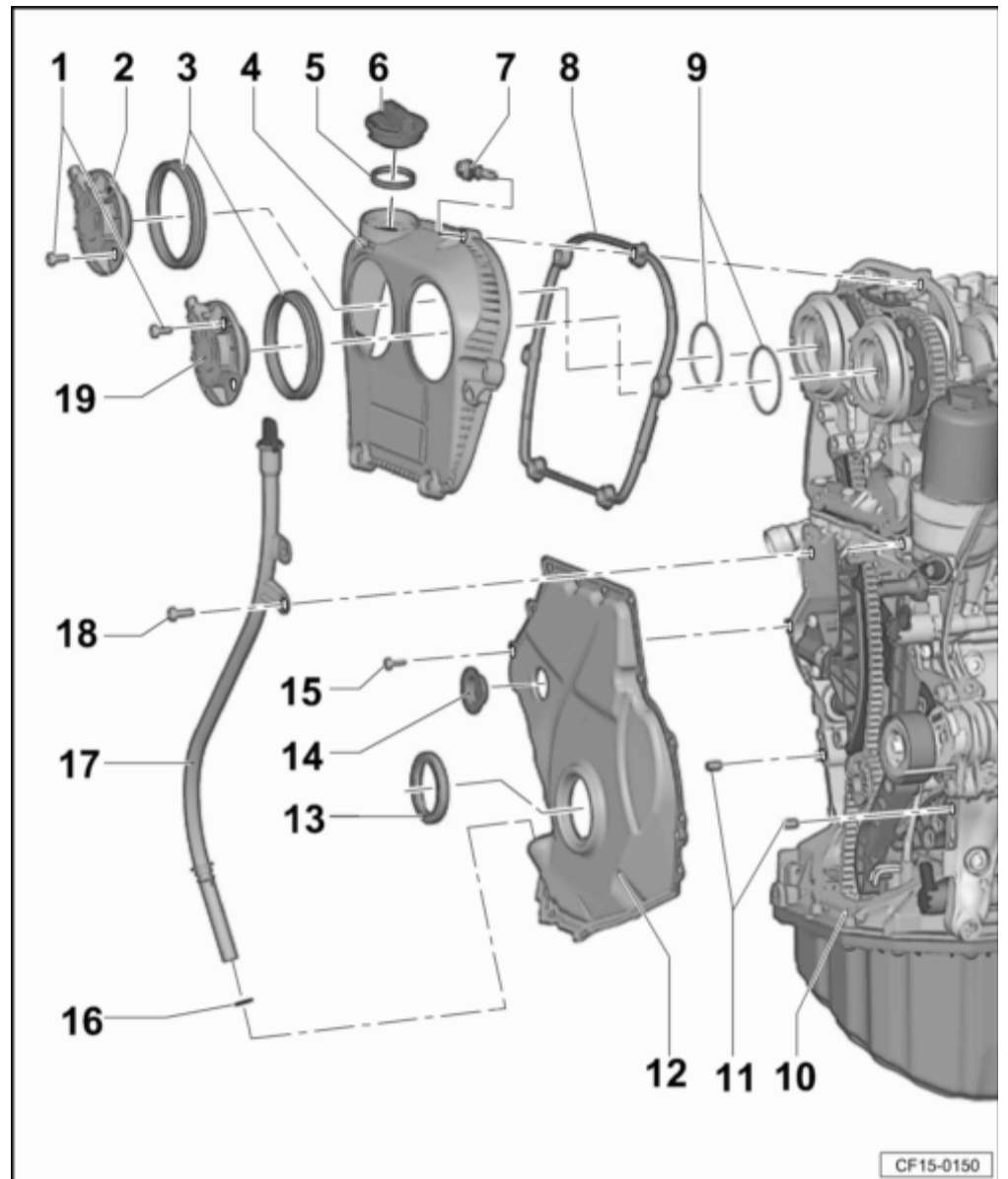

CF15-0150

拆卸和安装凸轮轴调节阀 1 -N 205-和排气凸轮轴调节阀1 -N 318-

拆卸

- 拔出排气凸轮轴调节阀 1 -N318-的插头-1-和凸轮轴调节阀 1 -N205-的插头-3-。
- 将干净的抹布置于凸轮轴调节阀下方。
- 拧出螺栓-箭头-，取下凸轮轴调节阀 1 -N205--图中位置 4-和排气凸轮轴调节阀 1 -N318--图中位置 2-。

安装

安装以倒序进行，同时要注意以下几点：

提示

更换密封环和 O 形圈。

- 在凸轮轴调节阀 1 -N205-/排气凸轮轴调节阀1 -N318-密封面上的密封环上涂敷发动机机油。

拧紧力矩

- ◆ → Kapitel „装配一览 - 正时链盖板“

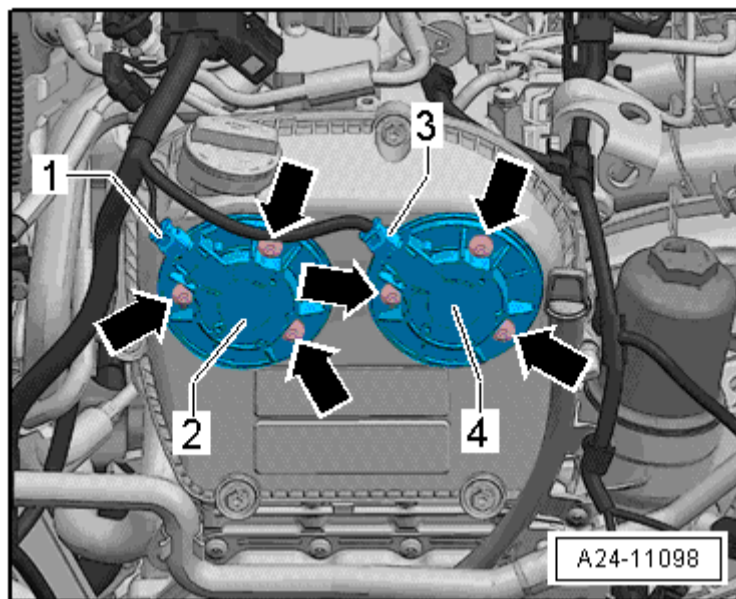

拆卸和安装正时链上部盖板

所需要的专用工具和维修设备

- ◆ 软管卡箍钳 -VAS 6362-
- ◆ 扭矩扳手 (2-10 Nm) -V.A.G 1783-
- ◆ 扭矩扳手开口接头, 开口宽度 10 -V.A.G 1783/1-
- ◆ 密封剂 → [电子备件目录 \(ETKA \)](#)

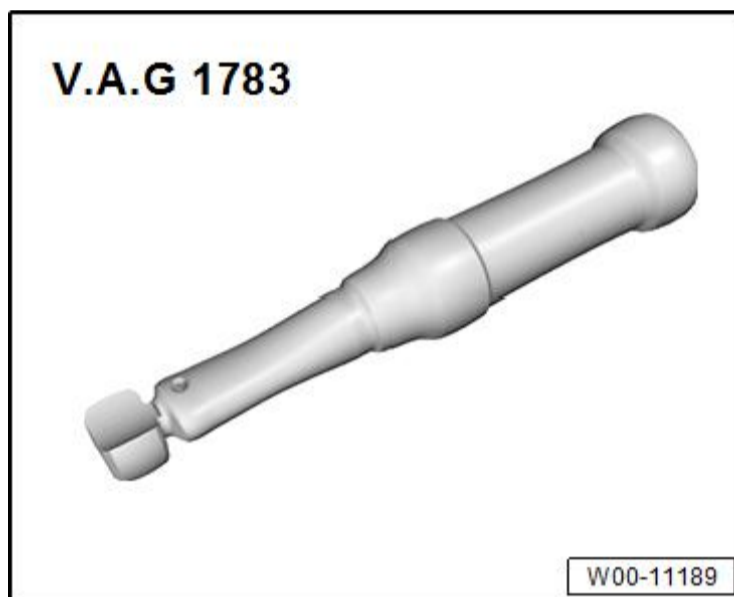
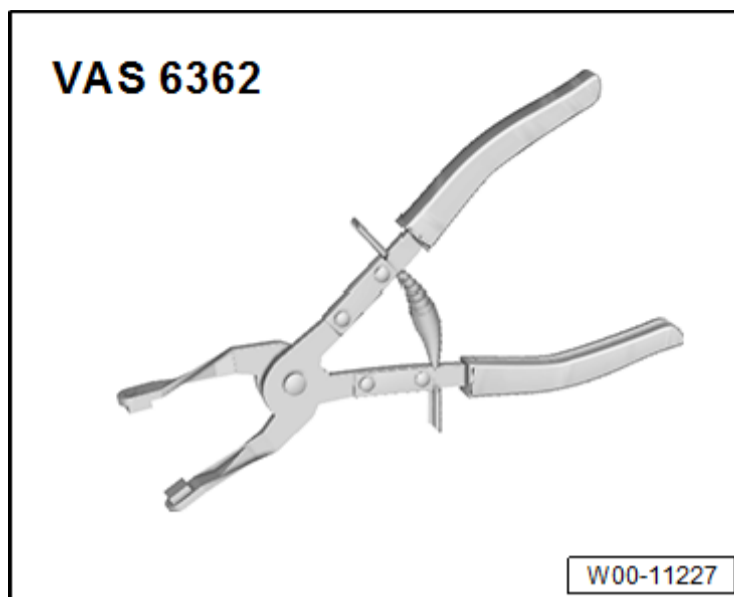

拆卸

- 冷机。
- 短时打开冷却液膨胀罐封盖-箭头-, 以便降低冷却系统内的剩余压力。
- 拆卸发动机罩
→ [手册](#)
-
- 松开软管卡箍-1-, 拆下冷却液软管并压向右侧。
- 按压活性炭罐软管-2-上的解锁按钮, 拔出并脱开软管。
- 拆卸凸轮轴调节阀 1 -N205-/排气凸轮轴调节阀1 -N318- → [Kapitel](#)。

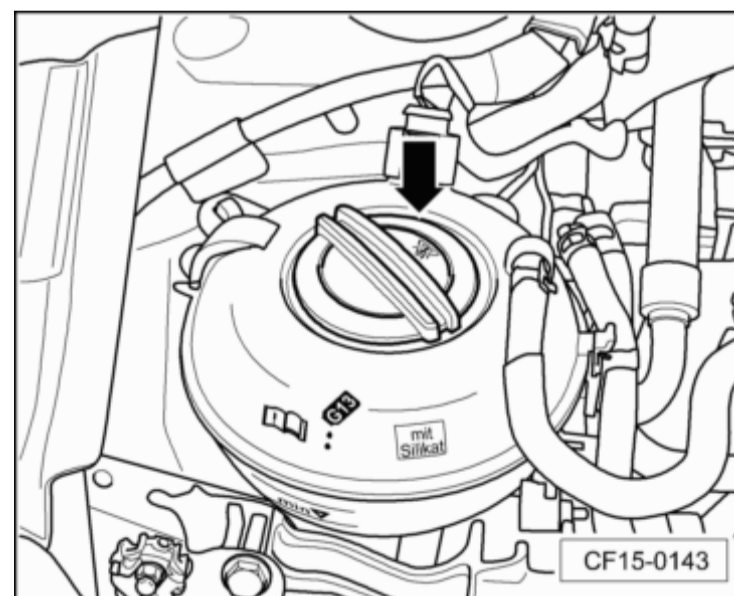

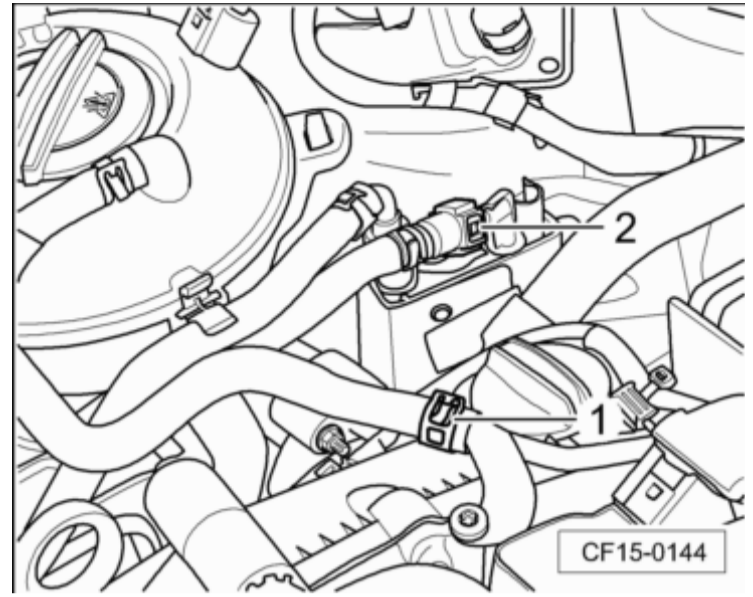

- 脱开线束固定卡-1-。

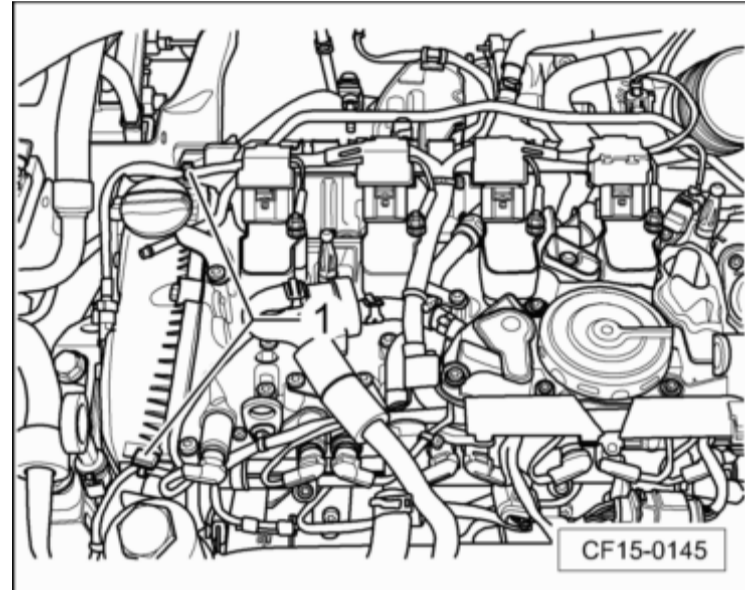

- 旋出螺栓-1-。
- 脱开线束固定卡子-2-。
- 拔下机油标尺导管。

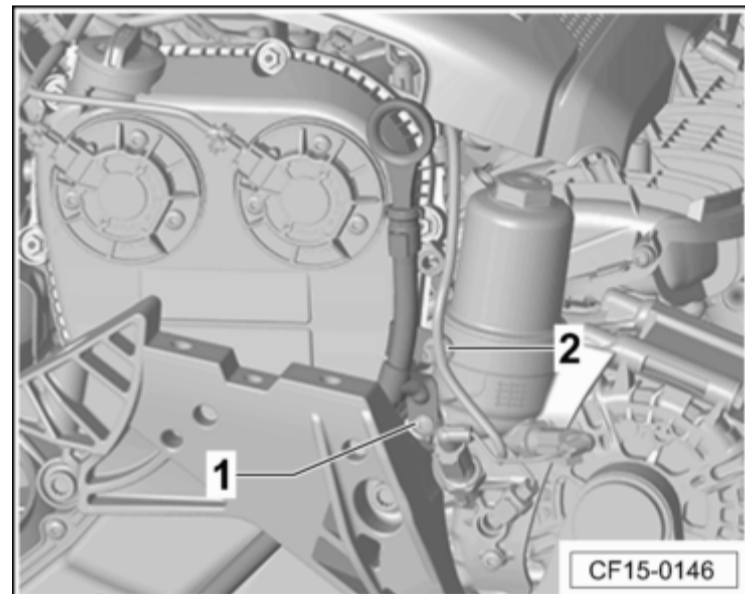

- 拧出螺栓-1 ~ 6-并取下正时链上部盖板。
- 必要时取下螺栓-3-和-5-。

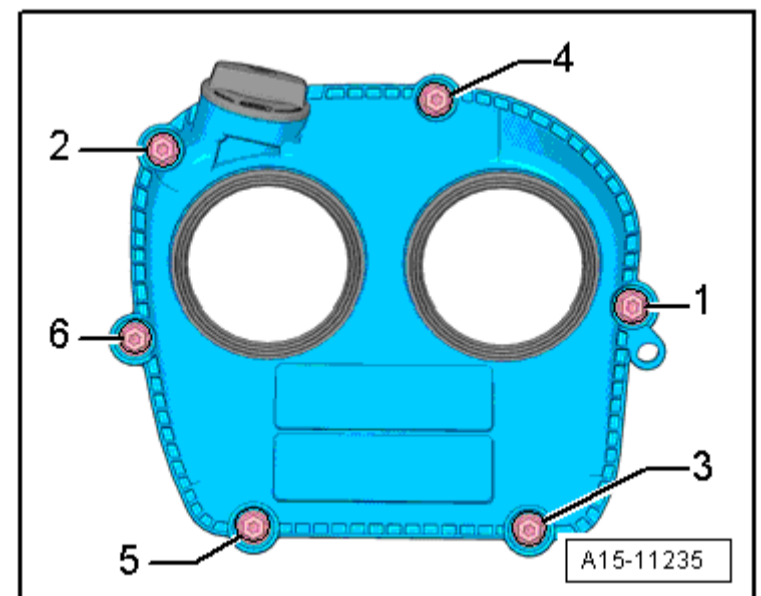

安装

- 更换密封环。
- 将盖板装到气缸盖上并用手拧上螺栓。同时确保衬垫正确地紧贴气缸盖。
- 按所示顺序拧紧螺栓-1 ~ 6-。螺栓-3-和-5-用扭矩扳手 (2-10 Nm) -V.A.G 1783- 和扭矩扳手开口接头, 开口宽度 10 -V.A.G 1783/1- 操作。
- 安装凸轮轴调节阀 1 - N205- 和排气凸轮轴调节阀 1 - N318- → Kapitel。
- 安装发动机罩
→ 手册保养手册

拧紧力矩

- ◆ → Kapitel „装配一览 - 正时链盖板“

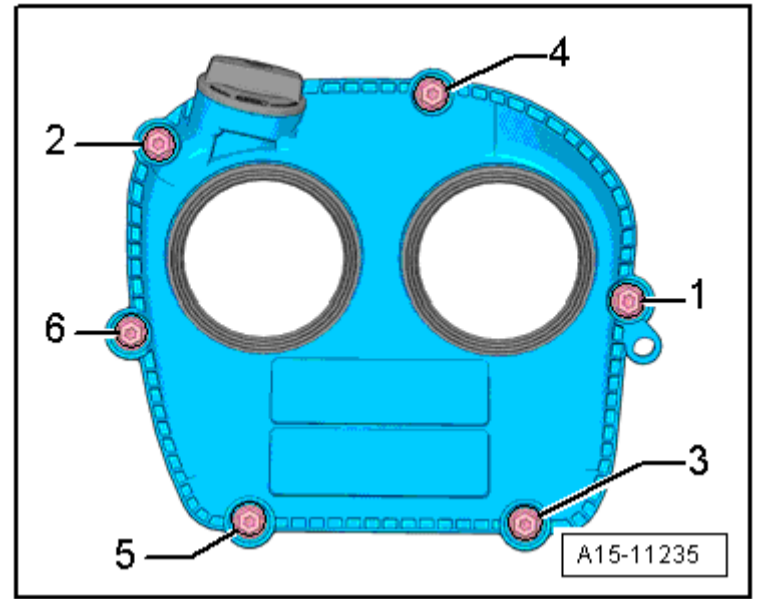

拆卸和安装正时链下部盖板

提示

由于密封剂的粘合力，盖板在拆卸时会发生弯折。出于这个原因，务必更换盖板。

所需要的专用工具和维修设备

- ◆ 装配工具 -T10531-
- ◆ 硅胶密封剂 → 电子备件目录 (ETKA)

拆卸

- 拆卸右前轮罩内板
→ 修理组：66
- 拆下发动机支撑件 → Kapitel。
- 拆下减震器 / 曲轴皮带轮 → Kapitel。
- 排出发动机机油
→ 手册
- 拆卸机油压力调节阀 -N428- → Kapitel。
- 拆下多楔皮带张紧装置 → Kapitel。
- 脱开电线束的固定卡子-箭头-。
- 旋出螺栓-2-。
- 将机油尺导管-1-从正时链盖板中拔出。

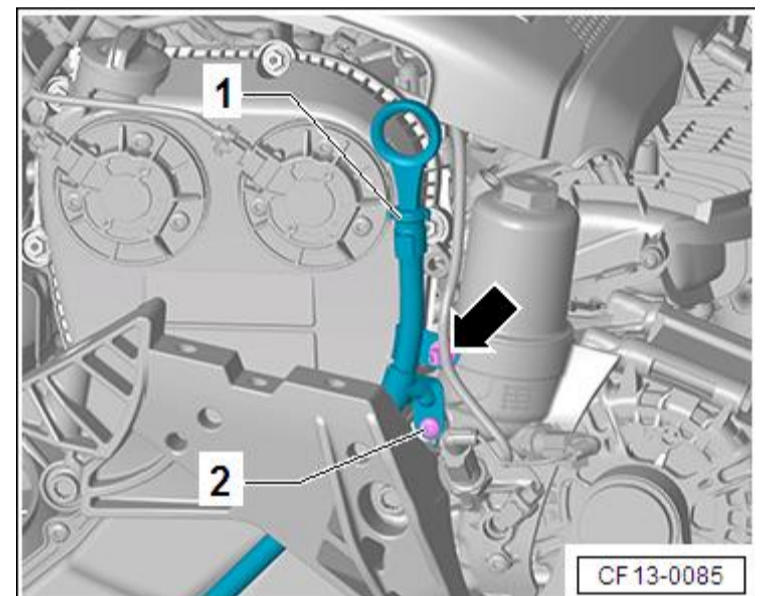
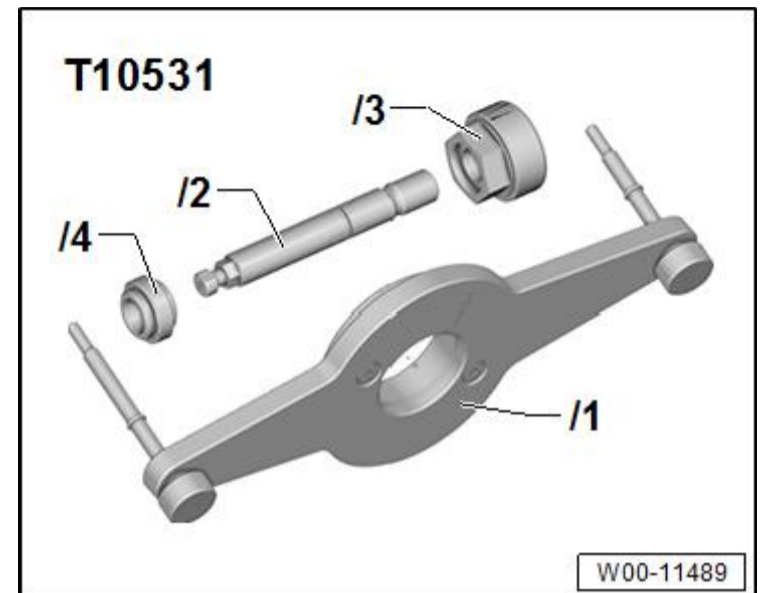

- 拧出螺栓-1 至 15-。
- 撬起正时链下部盖板。

提示

谨慎操作，避免盖板变形。

安装

提示

- ◆ 请注意硅胶密封剂的有效期限截止日。
- ◆ 发动机机油：加注量和规格。
- ◆ 必须在涂敷硅胶密封剂后 5 分钟内安装盖板。
- ◆ 更换需要继续旋转一定角度才能拧紧的螺栓。
- ◆ 更换密封环和 O 形圈。
- ◆ 有可能污染润滑系统。盖住发动机暴露的零部件。
- 用平刮刀除去气缸体上的密封剂残余物。
- 清洁密封面上的机油和油脂。

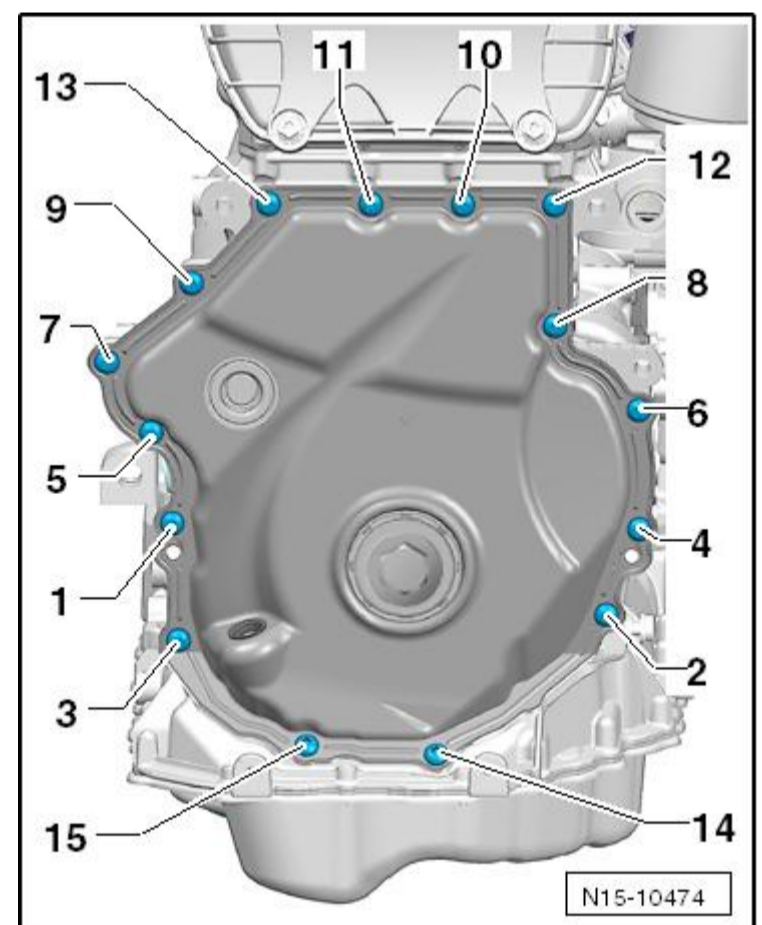

- 检查是否有用于盖板定心的配合销-箭头-。

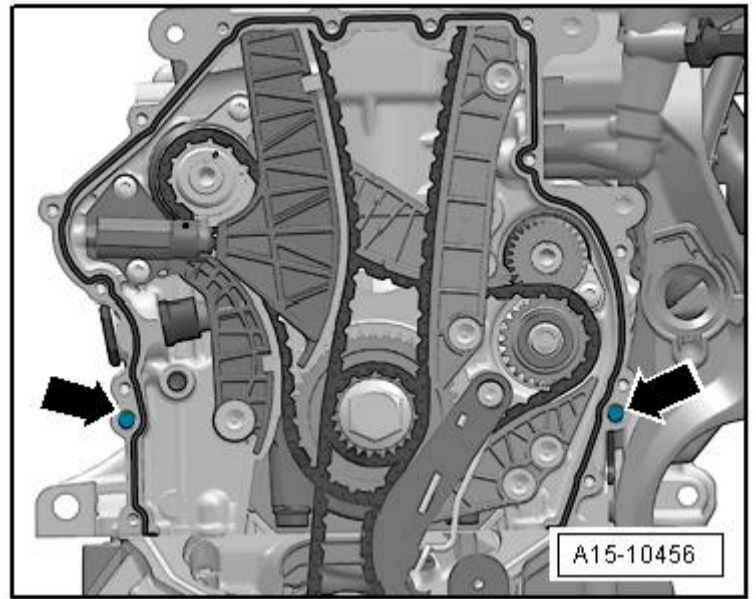

- 从前部标记处切下管状喷嘴（喷嘴直径约 3 mm）。

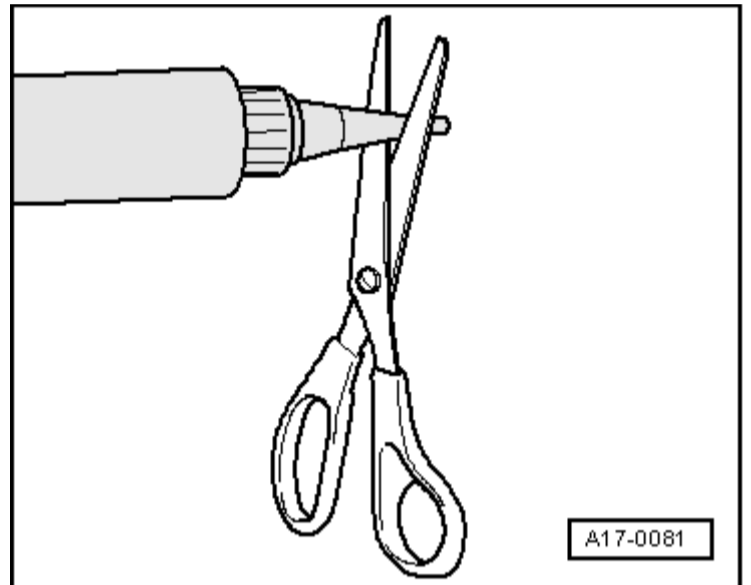

用 15 个螺栓拧紧盖板

- 如图所示，在干净的密封面-箭头 1-和新盖板的边缘-箭头 2-上涂敷硅胶密封胶。
- ◆ 密封胶条厚度为 2 - 3 mm

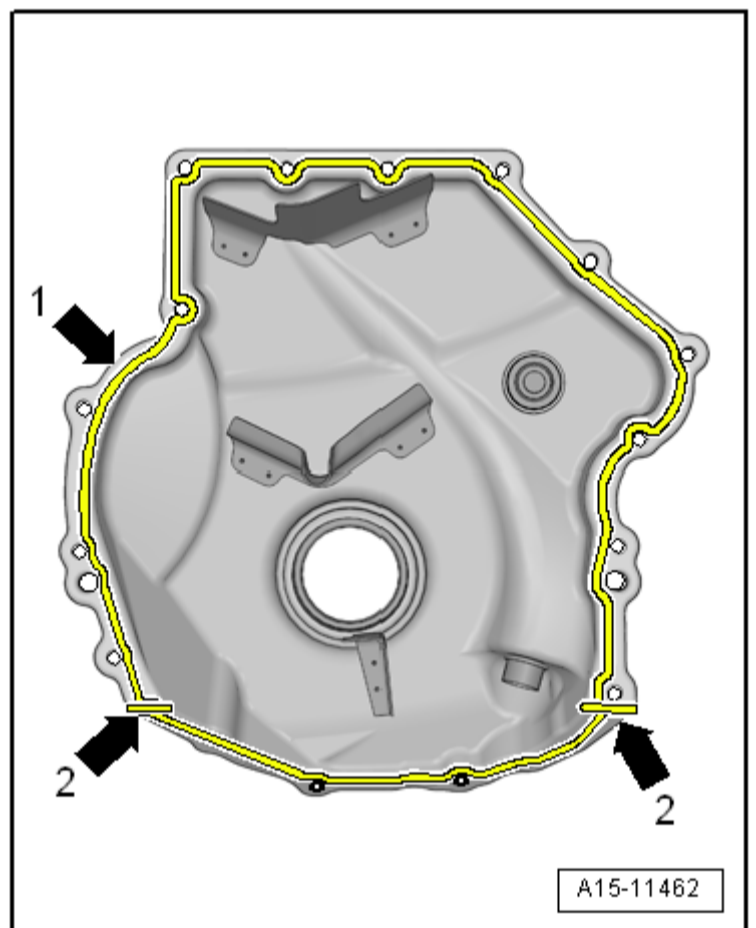

- 立即放上盖板并拧紧螺栓。

提示

在安装减震器 / 曲轴皮带轮后才能通过继续旋转一定角度来拧紧螺栓-3-和-6-。在安装减震器 / 曲轴皮带轮时，必须再次拧出螺栓。

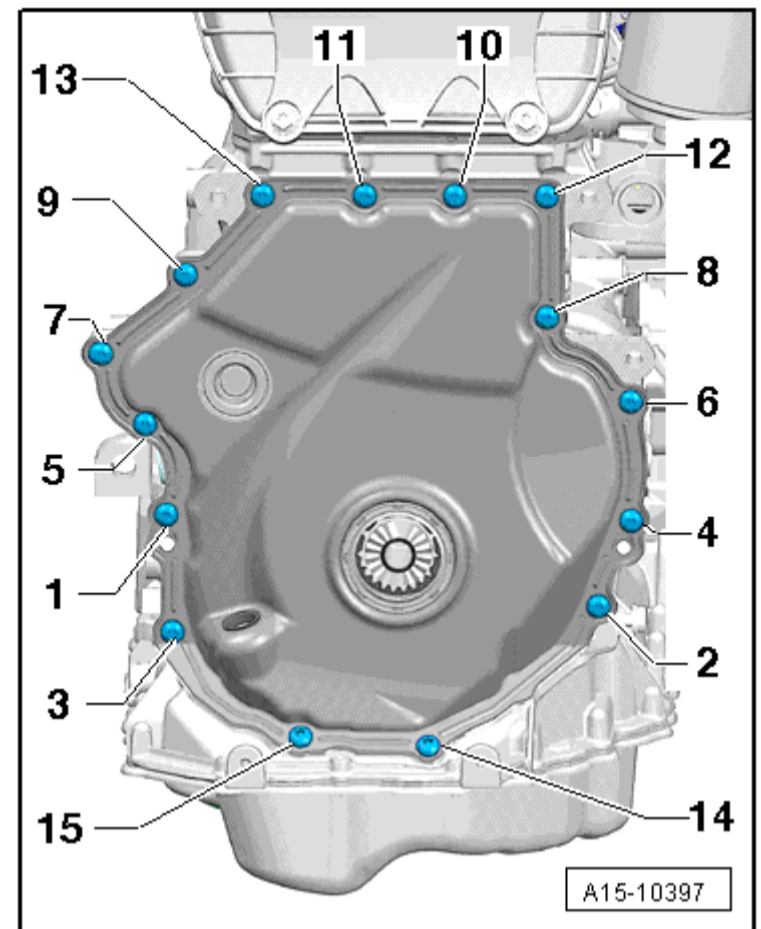

步骤	钢制螺栓	钢制螺栓的拧紧力矩 / 继续旋转角度
1.	-1 ~ 15-	8 Nm
2.	-1 ~ 15-	45°

步骤	铝螺栓	铝制螺栓的拧紧力矩 / 继续旋转角度
1.	-1 ~ 15-	4 Nm
2.	-1 ~ 15-	45°

- 安装减震器 / 曲轴皮带轮 → Kapitel。
- 安装机油压力调节阀 -N428- → Kapitel。
- 安装多楔皮带的张紧装置 → Kapitel。
- 安装多楔皮带 → Kapitel。
- 安装右前轮罩内板
→ 修理组 : 66
- 。
- 加注发动机机油并检查机油油位
→ 手册
- 。

拧紧力矩

- ◆ → Kapitel „装配一览 - 正时链盖板“
- ◆ → 插图 „发动机支承 - 拧紧力矩和顺序“
- ◆ → Kapitel „装配一览 - 机组支承“

更换皮带轮侧的密封圈

所需要的专用工具和维修设备

◆ 止推块 -T10354-

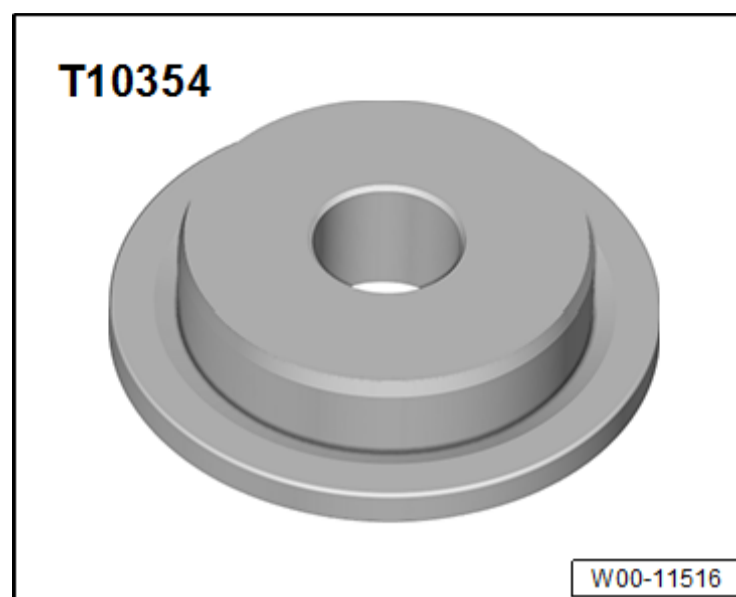

◆ 压盘 -T10375-

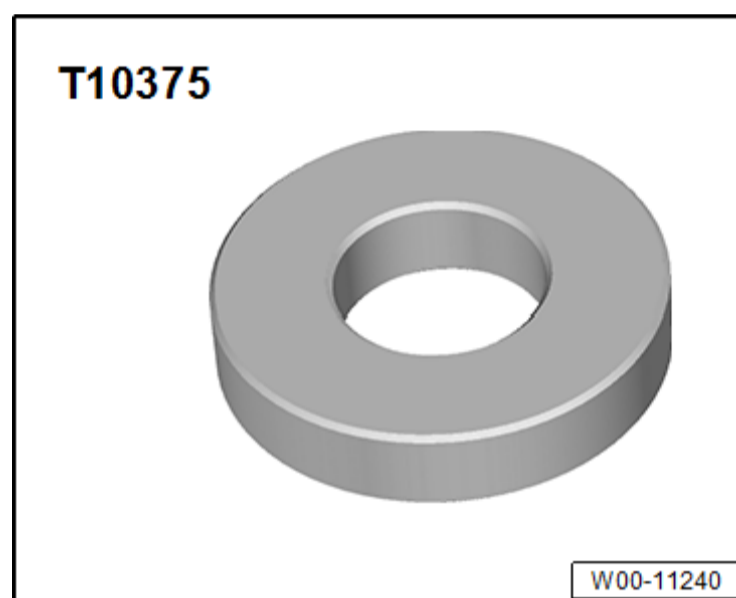

◆ 带肩螺母 -10531/4-, 来自安装工具 -T10531-

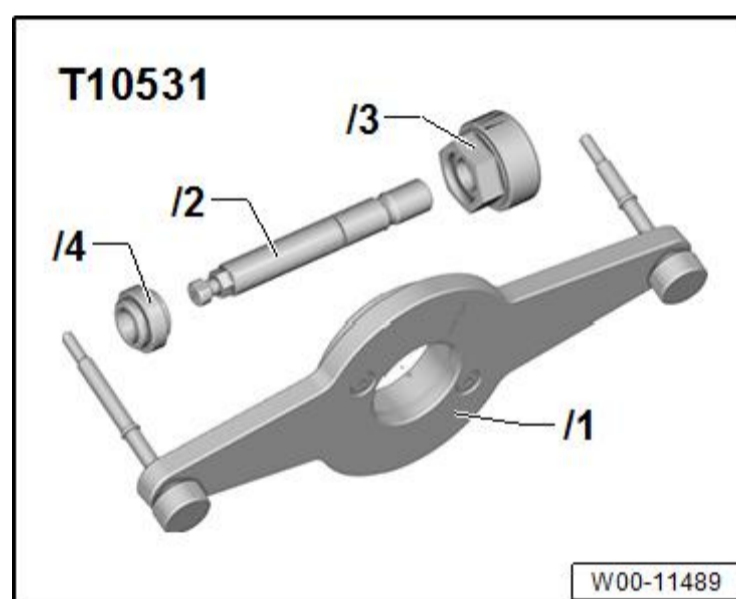

◆ 起拔钩 -T40274-

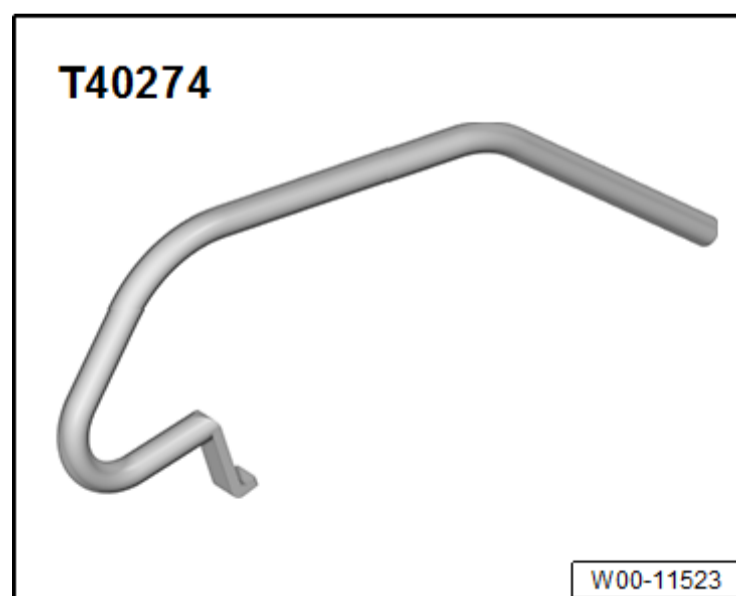

拆卸

- 拆下减震器 / 曲轴皮带轮 → Kapitel.
- 张紧销 -T10531/2- 已装入。
- 将密封环-箭头-用起拔钩 -T40274- 拉出。

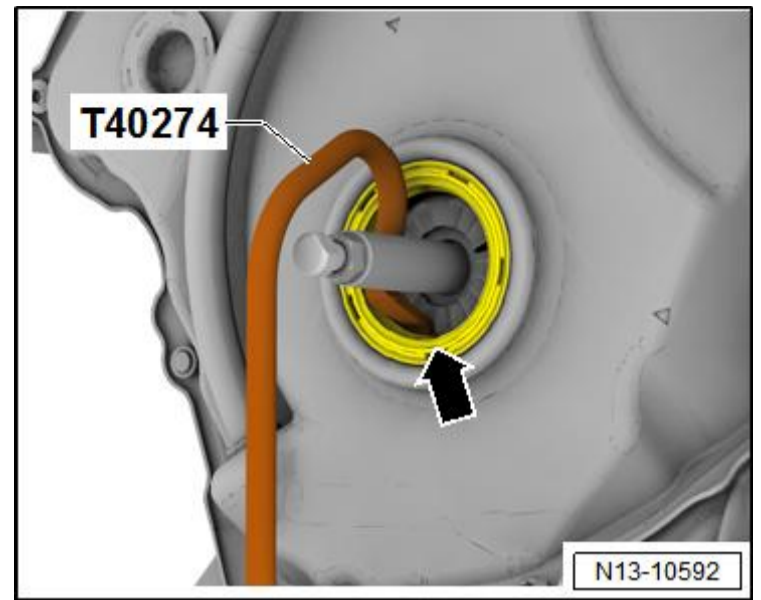

安装

- 清洁工作面和密封面。
- 将密封环-箭头-推到止推块 -T10354- 上。
- 密封环的闭合侧指向止推块 -T10354-。

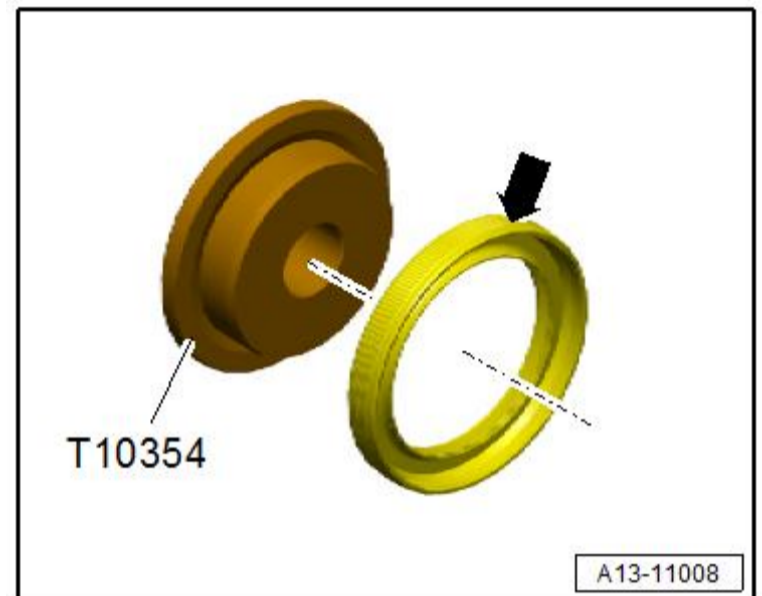

- 将密封环-箭头-用止推块 -T10354- 推到张紧销 -T10531/2- 上，并安装到正时链下部盖板上。

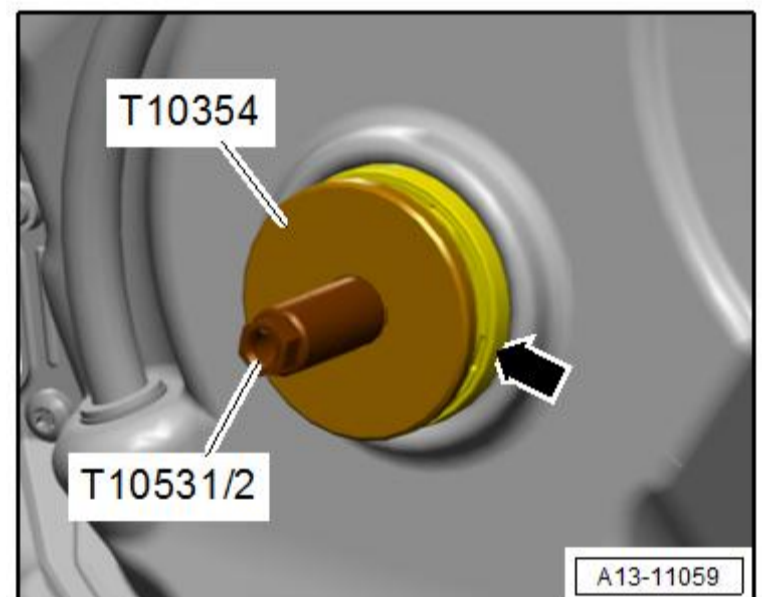

- 还要插上压盘 -T10375-，并拧上带肩螺母 -T10531/4-。
- 用开口宽度为 21 的开口扳手拧紧带肩螺母，直至密封环被压到底。

提示

- ◆ 更换减震器 / 曲轴皮带轮螺栓。
- ◆ 更换 O 形圈。

其它的组装工作大体上与拆卸顺序相反。安装时必须注意下列事项：

- 安装减震器 / 曲轴皮带轮 → Kapitel。

